

Typ 3214, 3215

3 SZCZĘKI, KORPUS ŻELIWNY (DIN 55026)

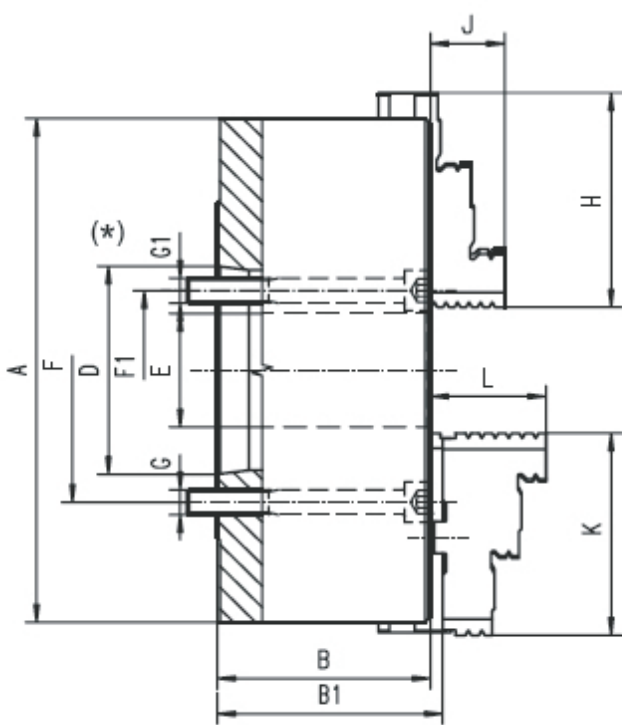

(*) Śruby wewnątrz stożka - typ A1

Właściwości:

- 3 szczękowy, uchwyt samocentrujący spiralny z mocowaniem ręcznym z korpusem wykonanym z wysokiej jakości odlewu żeliwnego
- Prosta budowa pozwalająca na szybką wymianę części składowych
- Mocowane bezpośrednio na obrabiarkę do końcówki wrzeciona typu A

Zastosowanie:

- Uchwyt przeznaczony do wszystkich rodzajów obróbek na obrabiarkach konwencjonalnych, szlifierkach oraz przyrządach frezarskich

Opcje:

- Szczęki jednolite twarde (typ 3214) lub szczęki dzielone twarde (typ 3515)
- Konstrukcja uchwytu: nasi inżynierowie mogą wprowadzić zmiany konstrukcyjne stosownie do Państwa potrzeb

Wielkość uchwytu A	160			200			250			315			400			500			630			800			1000	
	Stożek 1:4			*5	*5	*6	5	*6	*8	6	*8	6	8	*11	8	11	11	*15	11	*15	20	20	20			
B	81,5	91		103,5			117,7			128,5			146			165			159			180	171			
B1	86,3	95,8		107,3			122,8			137,3			157,3			175,8			191,3				180			
D	min.	82,563	82,563	106,375	82,563	106,375	139,719	106,375	139,719	106,375	139,719	196,869	139,719	196,869	196,869	285,775	196,869	285,775	196,869	285,775	412,775	412,775	412,775			
	max.	82,578	82,578	106,390	82,578	106,390	139,734	106,390	139,734	106,390	139,734	196,887	139,734	196,887	196,887	285,795	196,887	285,795	196,887	285,795	412,802	412,802	412,802			
E	42	42	55	76	55	76	103	80	103	136	130	136	190	190	190	190	190	190	190	320	320	408	408			
F1	61,9	61,9	82,6	-	82,6	111,1	-	111,1	-	-	165,1	-	-	-	-	-	-	-	247,6	-	-	-	-			
G1	M10	M10	M12	-	M12	M16	-	M16	-	-	M 20	-	-	-	-	-	-	-	M 24	-	-	-	-			
F	-	-	-	104,8	-	-	133,4	-	133,4	171,4	-	171,4	235	235	330,2	235	-	368,3	463,6	463,6	463,6	463,6	463,6			
Ilość śrub mocujących	3	3	3	3	6	6	6	6	6	6	6	6	6	6	6	6	6	6	6	6	6	6	6			
G	-	-	-	M10	-	-	M12	-	M12	M16	-	M16	M20	M20	M24	M20	-	M24	M24	M24	M24	M24	M24			
H	70	85	85	105	105	105	125	125	145	145	145	180	180	225	225	225	225	225	225	225	225	225	-			
J	32	29	29	34	34	34	43	43	55	55	55	60	60	70	70	70	70	70	70	70	70	70	-			
K	67	80	80	95	95	95	110	110	127	127	127	127	127	127	127	127	127	127	127	127	127	127	-			
L	43	45	45	53	53	53	57	57	67	67	67	79	79	87	87	87	87	87	87	87	87	87	-			
Masa całkowita [kg]	10,0	19,0	19,0	32,0	32,0	32,0	55,0	55,0	92,0	92,0	92,0	160,0	160,0	285,0	285,0	285,0	384,0	384,0	384,0	384,0	384,0	384,0	720			

Dane techniczne - patrz strony 53-54

Typ	Standardowe wyposażenie	Wyposażenie	Opis	Wyposażenie	Opis	Wyposażenie	Opis	Wyposażenie	Opis	
Typ 3214	Standardowe wyposażenie		1 kpl. szczęk jednolitych twardych zewnętrznych		1 kpl. szczęk jednolitych twardych wewnętrznych		1 klucz	Dodatkowe wyposażenie		1 kpl. szczęk jednolitych miękkich
Typ 3215			1 kpl. szczęk górnych twardych		1 kpl. szczęk podstawowych		1 klucz			1 kpl. szczęk górnych miękkich